

BROOKVENTTM

airstreamTM
OPTIMA PRO E



OPTIMA PRO E

**Centralny wentylator wyciągowy
z regulacją przepływu.**

Inteligentna wentylacja w kompaktowej formie.



 **RIGHT PRODUCTS
BEST ADVICE**

BROOKVENT
airstream
OPTIMA PRO E

Efektywna wentylacja z silnikiem EC

Airstream OPTIMA PRO E to nowoczesny, kompaktowy wentylator wyciągowy wyposażony w energooszczędny silnik EC, zapewnia stałą wymianę powietrza przy minimalnym zużyciu energii i niskim poziomie hałasu.

Dzięki kompaktowej konstrukcji idealnie sprawdza się w montażu sufitowym, zwłaszcza w sufitach podwieszanych.

✓ **Silnik EC** w połączeniu z zewnętrznym potencjometrem pozwala na płynną regulację prędkości i energooszczędną pracę, dostosowaną do potrzeb wentylacyjnych.

✓ **Wysoka wydajność – do 310 m³/h**, zapewniająca efektywną wymianę powietrza w całym budynku

✓ **Elastyczna konfiguracja przyłączy:**

- 2 przyłącza $\varnothing 125$ mm i 1 otwór wylotowy $\varnothing 160$ mm
- 4 przyłącza $\varnothing 75$ mm do odprowadzania z łazienek i toalet

✓ **Niskoprofilowa obudowa z EPP** – lekka, wytrzymała i o doskonałych właściwościach akustycznych, gwarantuje cichą pracę urządzenia

✓ **Stopień ochrony IPX2** – odporność na wilgoć i zanieczyszczenia

✓ **Ułatwiony montaż i konserwacja** – zdejmowana pokrywa oraz mocowanie umożliwiające szybki montaż w różnych pozycjach



310 m³/h
wysoka
wydajność

IPX2
doskonała
szczelność

Krzywe wydajności:

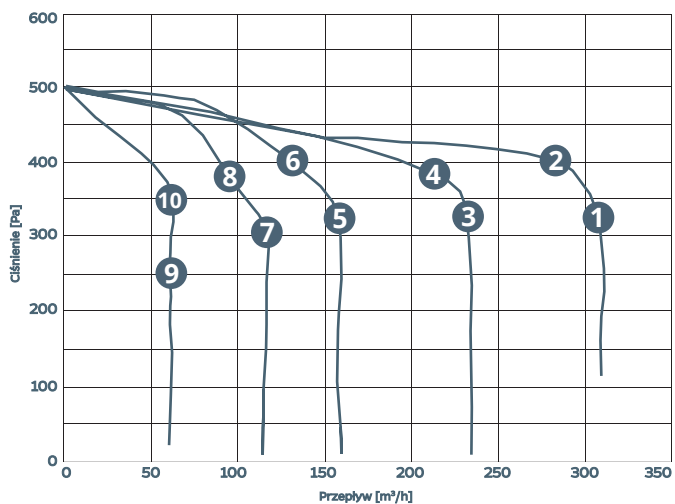

Dane techniczne:

Punkt	Napięcie [V]	Częstotliwość [Hz]	Pobór prądu [A]	Moc [W]	Obroty [rpm]	Przepływ [m³/h]	Ciśnienie [Pa]
1	220	50	0,75	101	2530	307	321
2	220	50	0,79	107	2748	282	402
3	220	50	0,51	68	2467	231	329
4	220	50	0,56	75	2645	221	375
5	220	50	0,38	50	2536	157	333
6	220	50	0,41	54	2797	132	397
7	220	50	0,32	41	2452	116	305
8	220	50	0,33	43	2665	97	371
9	220	50	0,18	21	2165	61	260
10	220	50	0,24	30	2510	62	357

Wymiary [mm]:

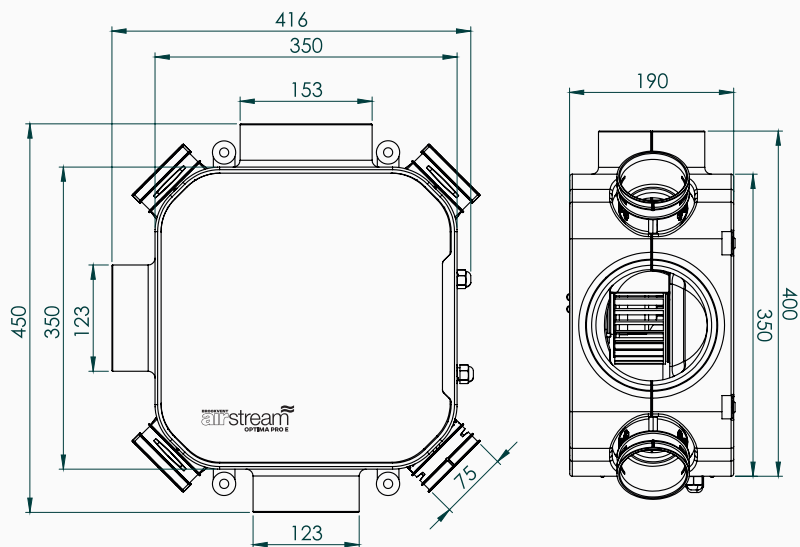

Akcesoria:



Potencjometr
BR-S1/010



Potencjometr
BR-TWIN



Potencjometr
BR-2/010

